

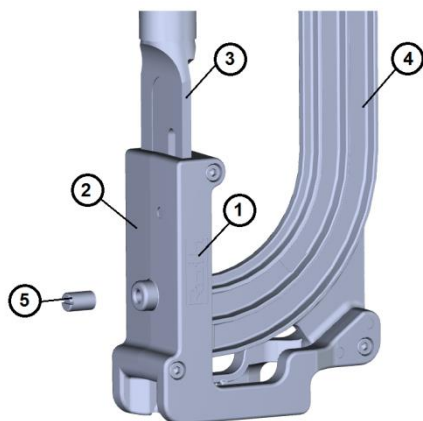

■ Einstellen der Klips-Führung am Roth Original-Tacker® 2.0

Jeder Roth Original-Tacker® ist im Auslieferungszustand für den sofortigen Einsatz auf der Baustelle vorbereitet und eingestellt. Der federbelastete Gewindestift, der den Tacker-Klips in der optimalen Position hält, ist justiert und mit 2 Körnerpunkten gesichert.

Bei längerem Gebrauch kann sich die Position der einzelnen Klipse zum Tackerstempel verändern und der federbelastete Gewindestift muss nachjustiert werden.



- | | |
|---|----------------------|
| 1 | Tackergehäuse rechts |
| 2 | Tackergehäuse links |
| 3 | Tackerstempel |
| 4 | Magazin |
| 5 | Gewindestift |

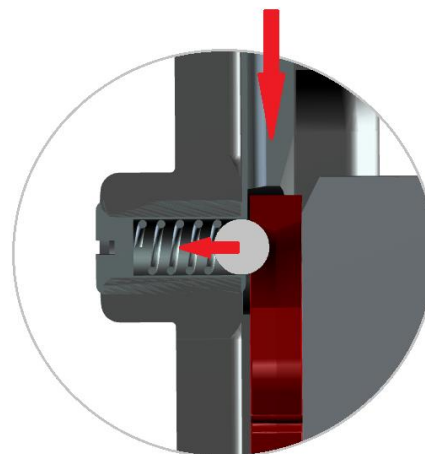
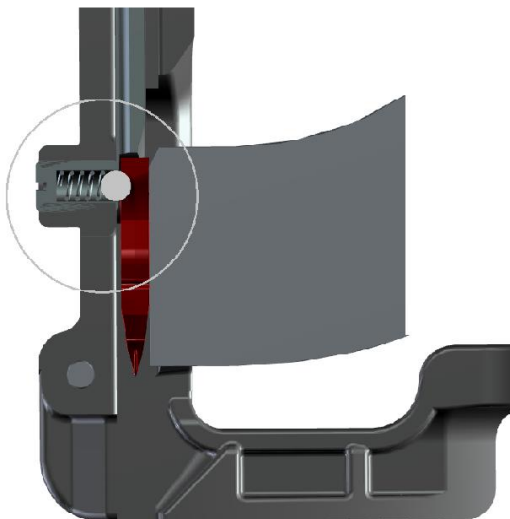

Der Gewindestift wird soweit in das Gehäuse gedreht, dass der Klips durch die Kugel gehalten wird und der Tackerstempel den Klips ohne verhaken nach unten schieben kann.

Die Position des federbelasteten Gewindestifts wird anschließend wieder gesichert z. B. mit Klebstoff.